

L'INTÉRÊT D'UN RÉFLECTEUR

Le réflecteur, au delà de son esthétisme unique, procure une sensation sonore inimitable. La présence des instruments, l'intelligibilité de la voix, l'impression de volume en font les principales caractéristiques sonores.

Ce résultat est obtenu par l'association d'un réflecteur en forme d'ellipsoïde et d'un haut-parleur placé au centre du foyer (F). Les ondes réfléchies donnent naissance à une source sonore ponctuelle située au deuxième foyer (F').

Ce décalage entre les deux foyers créé ce son unique, un véritable parti-pris sonore. Les sons aigus semblent être émis uniquement du deuxième foyer situé en avant du réflecteur, tandis que les sons graves paraissent provenir du bas du réflecteur.

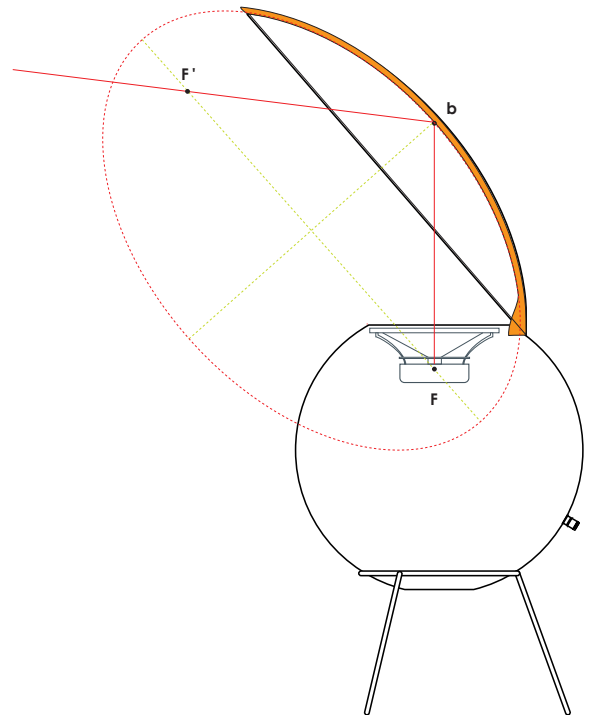

DÉTAILS TECHNIQUES

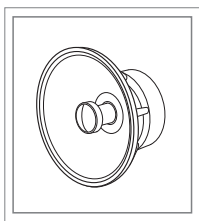

Haut-parleur coaxial

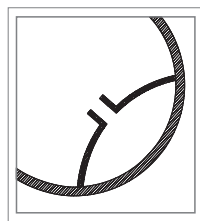

Résonateur interne

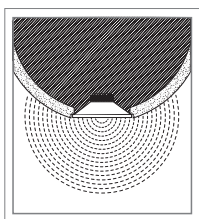

Système anti-diffraction

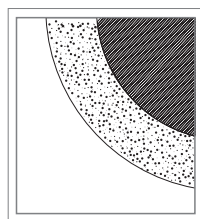

Résine chargée en fibre de verre

